

- ・ご出発する前に必ずカーシェアリング車両に傷やへこみ等がないか確認ください。
- ・予約画面の備考欄にある「車両外装状態について」に記載の無い傷やへこみ等を発見した場合は、ご出発前に必ずカスタマーセンターへご連絡ください。

備考：「車両外装状態について」
フロントバンパー右側に擦り傷がありますが、走行に支障はございません。(タッチアップ補修済み)

① キー取り出し

グローブボックス内に車両のリモコンキーが入っています。「返却」から「貸出」の位置にキーを回し装置から抜き、リモコンキーを取り出してください。



② 充電コネクタを外す

充電器【パナソニック製】

- ① 充電コネクタ本体のスイッチを押しながら、引き抜きます。
- ② 充電口のキャップを閉めたことを確認してから、充電フタを確実に閉めます。



充電ポートリッド(充電フタ)

閉めた状態



閉めてない状態



③ 充電コネクタを戻す

充電コネクタを充電スタンドに戻します。

ケーブルは地面につかないようにスタンド下部の取っ手に巻きつけてください。



④ EVシステム (エンジンの始動)

- ① ブレーキペダルを踏みこみながら
パワースイッチ(電源)を押すと
EVシステム(エンジン)が 始動します。

メーター内に「」が点灯していることを確認します。



- ② ブレーキペダルを右足でしっかり踏み込んだまま、シフトレバーを車両後方に2段階スライドさせ、シフトポジションを「D」に切り替えます。



- ③ ブレーキペダルを緩め、アクセルペダルを踏むと発信します。

<パーキングブレーキ操作方法>
発進時：Dレンジに入れてアクセルを踏むと自動解除されます
停車時：ハンドル左奥にあるボタンを引いてください。



※e-PedalモードONとOFF時では走行特性が大きく異なります。EVシステム(エンジン)を起動後は、e-PedalのON/OFF状態をご確認ください。



02

充電スポットの探し方

① 充電スポット検索方法

ナビ画面より「周辺施設」を選択します。



② 「EV充電スポット」を選択します。



③ 画面より

！ 全て検索(急速/普通充電)

！ EV急速充電スポット

！ EV普通充電スポット

を選択する。



④ 「現在地周辺」を選択する。



⑤

車両の現在地周辺の充電スポット候補地が表示されるので、任意のスポットを選択し、目的地に設定する。

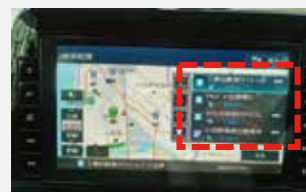

充電スタンド(普通・急速)の使い方

① パワースイッチがOFFになっていることを確認してください。

② 充電口のキャップを閉めたことを確認してから、充電フタを確実に閉めます。



③ 充電コネクタをカチッと音がするまで確実に差し込みます。正常に接続されるとブザーが1回なります。(車両の状態によりブザーが鳴らない時がありますが、異常ではありません)



④ 正常に充電が開始されると確認音が2回なり、インストルメントパネル部の充電インジケータの表示が変わります。バッテリー充電量に応じて充電インジケータが点灯、点滅します。充電が完了するとすべてのインジケータが約5分間点灯します。

※充電コネクタが正しく車両に接続されていないときはすべてのインジケータが約30秒間点滅します。この場合、この状態では充電がされていないので、充電コネクタを接続し直してください。

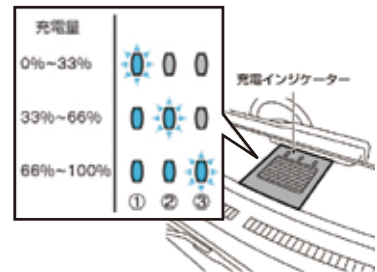

⑤

〈普通充電器の場合〉

終了する際は充電コネクタのスイッチを押しながら充電コネクタを引き抜きます。充電中に充電コネクタを引き抜いた場合は充電が自動で中断されます。

〈急速充電器の場合〉

終了する際はまず充電器本体を操作して充電を停止してください。停止後、充電コネクタのスイッチを押しながら充電コネクタを引き抜きます。充電コネクタがロックされている場合は充電器の指示に従ってロックを解除してください。



⑥ 充電口のキャップを閉め、充電フタを確実に閉めます。

※充電中にエアコン等を使用すると充電時間が通常より遅くなります。
※急速充電にかかる時間は外気温などの影響で変化します。



① 充電

車両に充電コネクタを繋いでください。具体的な手順は「充電スタンドの使い方」を参照してください。充電コネクタは借りた時と同じ個所に挿してください。



② 施錠

車両を施錠する前に次の点をご確認ください。

- ルームランプ・ライトの消し忘れ
- ドアミラーの格納
- 窓の閉め忘れ
- 忘れ物(ETCカードやカードホルダーに収納したご自身の各種カード類)
- 簡易清掃、ゴミの持ち帰り

グローブボックス内のキーボックス挿入口にキーを挿入し、「貸出」から「返却」の位置へスイッチを回してください。車外に出てアプリより返却を完了してください。



※アプリより返却ができない場合、以下をお試しください。
黒い充電器：充電コネクタの抜き差し
白い充電器：コネクタロックスイッチを押す

※スタンドサインについて
乗車前は①のようになっておりますので、スタンドサインを移動させ、車を出庫してください。
出庫後は②のように駐車スペース中央に置いてください。返却時は①の状態に戻してください。



①乗車前/後



②乗車中

① 運転席基本操作

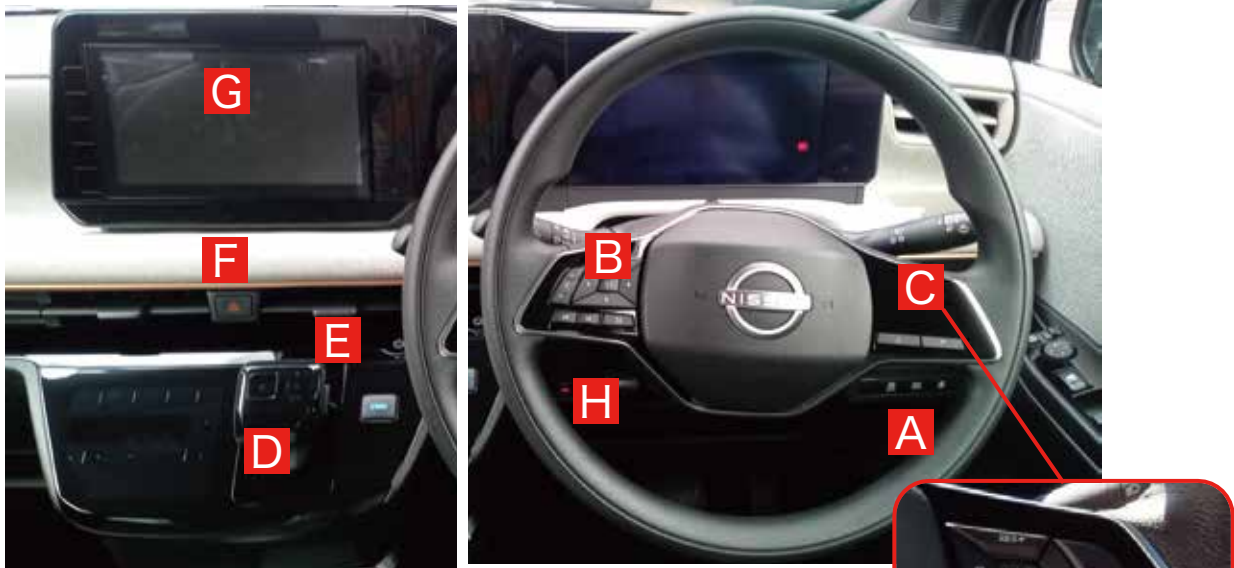

- A: ETCカード挿入口
- B: ステアリングスイッチ(左側)
メーターのメニュー選択やナビゲーション操作が可能です
- C: ステアリングスイッチ(右側)
ハンズフリー通話の操作が可能です。
※グレードやオプションにより運転支援システムの操作が可能です。(操作方法は「06 SAKURA特有機能」へ)
- D: シフトレバー
- E: パワースイッチ
- F: ハザードランプスイッチ
- G: ナビゲーション
- H: パーキングブレーキ

② シフトレバー操作

P(パーキング)スイッチ:
パーキング機能のON/OFFを切り替えます。
発進、駐車時にブレーキペダルをしっかりと踏み込んだ状態で押してください。

R(リバース):
ブレーキペダルをしっかりと踏み込んだ状態でシフトレバー横のスイッチを押しながら操作してください。

N(ニュートラル):
動力が伝わらない状態です。

D(ドライブ):
通常走行するときに使用してください。

B(ブレーキレンジ):
下り坂などで、強い回生ブレーキが必要なときにご利用ください。
(満充電時や低温時などはブレーキが弱くなる場合があります。)

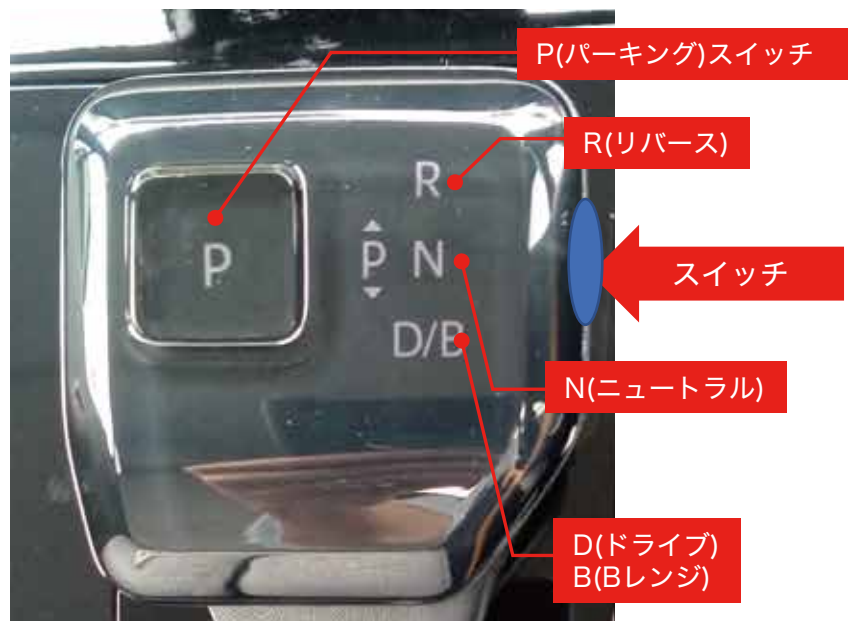

③ ランプスイッチ操作

ランプの設定はスイッチを回して操作してください。



〈各種スイッチの説明〉

 / OFF

 / OFF の位置にしても手を離すと自動でAUTOの位置に戻ります。

- 停車時にスイッチの位置を  / OFF に回すと車幅灯、尾灯、番号灯のみが点灯します。
- 停車時にこの位置に回して1.5秒以上保持すると、全ランプが消灯します。
- 走行を開始すると周囲の明るさに応じて、ランプが自動点灯・消灯します。

AUTO

ヘッドランプ、車幅灯、尾灯、番号灯、アクセントランプが自動点灯・消灯します。

通常時はこのスイッチ位置で問題ありません。



ヘッドランプ、車幅灯、尾灯、番号灯が点灯します。

e-Pedal

① e-Pedalシステムについて

- ・アクセルペダルの操作によって加速・減速の度合いを調整できます。
- ・アクセルペダルを離すと、e-Pedal StepがOFFのときよりも回生ブレーキの効きが強く減速します。

※機能には限界があるため、過信せずに安全運転を心掛けてください。
 ※e-pedalシステムについての詳細情報は日産SAKURA取扱説明書をご参照ください。

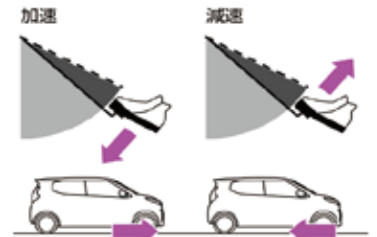

② e-Pedalシステム ON/OFF

シフトレバー横のスイッチからON/OFFを切り替えます。

e-Pedalシステム
ON/OFFスイッチ



③ e-Pedalシステム ON/OFF確認

メーターよりシステムのON/OFF状態を確認できます。

一度パワースイッチをOFFにしてからEVシステムを再始動すると、e-PedalシステムはOFFになります。



リモコンキー

- ・サービス利用中に車外へ出る際は、リモコンキーを携帯してください。
- ・サービス利用中の車両の解錠はリモコンキーを使用してください



運転支援システム

① 運転支援システム搭載車について

ハンドルスイッチ右側が⇒写真のような車両は日産運転支援システムをご利用いただけます。使用できる機能は以下です。

- ・プロパイロットシステム



② プロパイロットシステム

運転者が設定した車速を上限に先行車と車速に応じた車間距離を保ちながら、車線中央付近を走行するための運転操作を支援します。

メーター内表示



③ 各スイッチ説明

①プロパイロットスイッチ

- ・プロパイロットのON・OFFができます。

②SET-スイッチ

- ・SET-スイッチを押したときの車速でプロパイロットを開始できます。
- ・設定速度を下げるができます。

③RES+スイッチ

- ・プロパイロットを解除後、解除前の設定速度で再び開始することができます。
- ・設定速度を上げることができます。

④CANCELスイッチ

- ・プロパイロットの解除ができます。

⑤車間設定スイッチ

- ・車間設定を「長」「中」「短」の3段階に切り替えることができます。

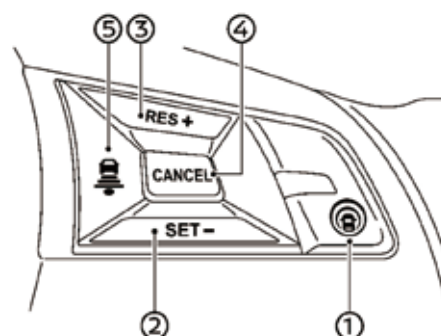

運転支援システム

④ 注意点

ご利用の際は以下注意点をご確認ください。

●**高速道路や自動車専用道路で使用する**

プロパイロットは、高速道路や自動車専用道路の直線や緩やかなカーブでの使用を想定して設計されています。一般道での使用は思わぬ事故につながるおそれがありますので使用しないでください。

●**プロパイロットの性能には限界があるため、**

システムだけに頼った運転はせず、常に安全運転を心がける。

自車の前への急な割り込みや先行車が急ブレーキをかけたとき、急なカーブを走行するとき、悪天候などでは、適切な減速や操舵制御が行えず先行車に接近したり、レーンマーカーに近づくことがあります。先行車との車間距離、自車の車線内の位置、周囲の状況に応じて自らアクセル、ブレーキ、ハンドルを操作し、常に安全運転を心がけてください。

レーンマーカーとは、走行車線の右側もしくは、左側に引かれた線のことを示します。







●**手放し運転を行うことはできない。**











運転者は必ずハンドルを持ち、安全運転を心がけてください。

●**停止中の車両には反応しない。**

料金所や渋滞の最後尾で停止中の車両に対しては減速しません。十分注意してください。

警告灯・表示灯の種類

警告灯	名称	点灯・点滅する条件	説明・対処方法
	EVシステム警告灯	<ul style="list-style-type: none"> ●パワースイッチを ON にすると点灯し、数秒後に消灯します。 ●パワースイッチが ON のとき、モーターや高電圧システムなどに異常が発生すると点灯します。 	<ul style="list-style-type: none"> ●点灯したときは、すみやかに安全な場所に停車し、日産販売会社に連絡してください。
	12V系充電警告灯	<ul style="list-style-type: none"> ●パワースイッチを ON にすると点灯し、数秒後に消灯します。 ●メーター内の走行可能表示灯  が点灯しているとき、12Vバッテリーの充電システムに異常があると点灯します。 	<ul style="list-style-type: none"> ●点灯したときは、すみやかに安全な場所に停車し、日産販売会社に連絡してください。 <p>⚠️ 注意</p> <ul style="list-style-type: none"> ●12V系充電警告灯が点灯したまま走行しない。車両が突然停止するなど思わぬ事故につながるおそれがあります。
	ABS 警告灯	<ul style="list-style-type: none"> ●パワースイッチを ON にすると点灯し、数秒後に消灯します。 ●パワースイッチが ON のとき、ABSのシステムに異常があると点灯します。 	<ul style="list-style-type: none"> ●パワースイッチを ON にしても点灯しないとき、または点灯し続けるときは、高速走行や急ブレーキを避け、すみやかに日産販売会社で点検を受けてください。 <p>📌 アドバイス</p> <ul style="list-style-type: none"> ●ABS警告灯が点灯したときは、ABSは作動しませんが、通常のブレーキ性能は確保されています。この場合、滑りやすい路面でのブレーキ時や急ブレーキ時にタイヤがロックすることがあります。
	電動パーキングブレーキ警告灯	<ul style="list-style-type: none"> ●正常なときは、パワースイッチが ON のとき、電動パーキングブレーキがかかっていると点灯し、電動パーキングブレーキを解除すると消灯します。 ●パワースイッチが ON のとき電動パーキングブレーキのシステムに異常があると点滅します。 	<ul style="list-style-type: none"> ●パワースイッチが ON で警告灯が点滅しているときに、電動パーキングブレーキを解除しても点滅が続くときは、すみやかに車両を安全な場所に停車し、日産販売会社に連絡してください。
	ブレーキ警告灯(赤色)	<ul style="list-style-type: none"> ●正常なときは、パワースイッチを ON にすると点灯し、数秒後に消灯します。 ●パワースイッチが ON のとき、次の場合は点灯し続けます。 <ul style="list-style-type: none"> ○ブレーキ液が不足しているとき ○ブレーキシステムに異常があるとき 	<ul style="list-style-type: none"> ●走行中にブレーキ警告灯(赤色)が点灯した場合は、車両を停止し、以下の確認を行ってください。(ブレーキシステム警告灯(黄色)と同時にVDC警告灯  も点灯します。) <ul style="list-style-type: none"> ○ブレーキ液の量が規定通りに入っていることを確認してください。ブレーキ液が不足している場合は、ブレーキ液を補充し日産販売会社で点検を受けてください。 ○ブレーキ液の量が適正のときは、他に原因があることが考えられますので、日産販売会社で点検を受けてください。 ●ブレーキシステムの電源システムに異常があるときは、ブザーが鳴ります。
	ブレーキシステム警告灯(黄色)	<ul style="list-style-type: none"> ●正常なときは、パワースイッチを ON にすると点灯し、数秒後に消灯します。 ●パワースイッチが ON のとき、次の機能に異常があると点灯します。 <ul style="list-style-type: none"> ○ブレーキシステム ○回生ブレーキ ○ヒルスタートアシスト ○電動パーキングブレーキ 	<ul style="list-style-type: none"> ●パーキングブレーキを解除し、ブレーキ液量が正常でブレーキ警告灯(赤色)と同時に点灯したときは、ただちに安全な場所に停車して、日産販売会社に連絡してください。このときは、ブレーキの効きが極度に悪くなっているおそれがあります。ブレーキの効きが悪いときは、ブレーキペダルを強く踏んで停車してください。 ●ブレーキ警告灯(赤色)と同時に点灯していないときは、すみやかに日産販売会社で点検を受けてください。 ●ブレーキシステムの電源システムに異常があるときは、ブザーが鳴ります。 <p>📌 アドバイス</p> <ul style="list-style-type: none"> ●ブレーキシステム警告灯(黄色)が点灯しているときは、回生ブレーキが作動しませんが、通常のブレーキ性能は確保されています。
	シートベルト警告灯	<ul style="list-style-type: none"> ●パワースイッチが ON のとき、運転席および助手席の乗員がシートベルトを着用していないと点灯します。 ●後席のシートベルト警告灯は、パワースイッチを ON にしたとき、後席の乗員がシートベルトを着用していないと一定時間点灯します。 ●運転席および助手席の乗員がシートベルトを着用していない状態で一定以上の車速で走行すると、警告灯が点滅します。 ●一定以上の車速で走行中、後席の乗員が着用しているシートベルトを外すと後席の警告灯が点灯または点滅します。 <ul style="list-style-type: none"> ○前席シートベルト非着用時警告音(シートベルトリマインダー) <ul style="list-style-type: none"> ・運転席および助手席の乗員がシートベルトを着用していない状態で車速が一定以上になると、ブザーが一定時間鳴ります。 ○後席シートベルト非着用時警告音(シートベルトリマインダー) <ul style="list-style-type: none"> ・一定以上の車速で走行中、後席の乗員が着用しているシートベルトを外すと、ブザーが一定時間鳴ります。 	<ul style="list-style-type: none"> ●シートベルトを着用してください。 <p>⚠️ 警告</p> <p>走行中は全員がシートベルトを着用する。</p> <p>着用しないと、万一の事故時や急ブレーキ時に、死亡や重大な傷害につながるおそれがあります。</p> <p>📌 知識</p> <ul style="list-style-type: none"> ●助手席シート、後席シートに荷物などを置くと、センサーが重量を検知して、警告灯が点灯することがあります。 ●後席のシートベルト警告灯は、マップランプ周辺にあります。 ●後席のシートベルト警告灯は、パワースイッチを ON にしたとき、後席に乗員がいなくても一定時間点灯する場合があります。 ●後席乗員検知付車は、後席の乗員がシートベルトを着用していない状態で一定以上の車速で走行すると、後席の警告灯が点滅し、一定時間ブザーが鳴ります。
	SRS エアバッグ警告灯	<ul style="list-style-type: none"> ●パワースイッチを ON にすると点灯し、約 7 秒後に消灯します。 ●パワースイッチが ON のとき、SRSエアバッグのシステム、プリテンショナー機能に異常があると、点灯を続けます。 	<p>⚠️ 警告</p> <ul style="list-style-type: none"> ●パワースイッチを ON にしても点灯しないとき、または点灯を続けるときは、放置したまま走行しない。万が一のとき SRSエアバッグ、プリテンショナーシートベルトが作動せず、重大な傷害につながるおそれがあります。

警告灯	名称	点灯・点滅する条件	説明・対処方法
	VDC 警告灯	<ul style="list-style-type: none"> ●パワースイッチを ON にすると点灯し、数秒後に消灯します。 ●パワースイッチが ON のとき、VDC が作動すると点滅します。 ●パワースイッチが ON のとき、VDC システムに異常があると点灯します。 	<ul style="list-style-type: none"> ●点灯したときは VDC の作動は停止しますが、VDC システムのない普通の車として走行できます。滑りやすい路面では注意して走行し、すみやかに日産販売会社で点検を受けてください。 VDC(ピークルダイナミクスコントロール)
	EPS(電動パワーステアリング) 警告灯	<ul style="list-style-type: none"> ●パワースイッチを ON にすると点灯し、メーター内の走行可能表示灯  が点灯すると消灯します。 ●パワースイッチが ON のとき、電動パワーステアリングのシステムに異常があると点灯します。 	<ul style="list-style-type: none"> ●すみやかに日産販売会社で点検を受けてください。 ●点灯しているときは、電動パワーステアリングが作動しないことがあります。その場合はハンドル操作が重くなります。ハンドルをしっかり握り、通常より強く操作してください。 <p>アドバイス</p> <ul style="list-style-type: none"> ●ハンドルに長時間力をかけた状態が続いたり停車中に操作を繰り返すと、システムの過熱を防ぐためハンドル操作力が重くなりますが、異常ではありません。しばらくハンドル操作を控え、システムの温度が下がると、通常のハンドル操作力に戻ります。 <p>？ 知識</p> <ul style="list-style-type: none"> ●すばやいハンドル操作を行うと、ハンドル付近から擦れるような音が聞こえてくる場合がありますが、異常ではありません。
	リチウムイオンバッテリー残量警告灯	<ul style="list-style-type: none"> ●パワースイッチが ON のとき、リチウムイオンバッテリーの残量が低下すると黄色く点灯します。 	<ul style="list-style-type: none"> ●すみやかに最寄りの充電施設で充電してください。
	出力制限表示灯	<ul style="list-style-type: none"> ●パワースイッチを ON にすると点灯し、数秒後に消灯します。 ●メーター内の走行可能表示灯  が点灯しているとき、次の場合に点灯します。 <ul style="list-style-type: none"> ○リチウムイオンバッテリーの残量が極端に低下しているとき ○真冬の屋外などで、リチウムイオンバッテリーの温度が極端に低いとき ○外気温が高いときや連続で高速走行や登坂走行をしたことにより、走行モーターやリチウムイオンバッテリーなどの温度が極端に上がったとき ○急速充電を繰り返し行い、リチウムイオンバッテリーの温度が極端に高いとき ○車両故障が発生しているとき 	<ul style="list-style-type: none"> ●点灯中は出力が制限され、アクセルペダルを踏み込んでも速度が上がらなくなります。 ●アドバンスドドライブアシストディスプレイにメッセージが表示されたときは、それらの指示に従ってください。 ●リチウムイオンバッテリーの残量が極端に低下したときは、すみやかに充電するか、充電できる場所が近くにないときは、すみやかに安全な場所に停車し、EVカスタマーセンター(0120-230-834)にご連絡ください。 ●リチウムイオンバッテリーの温度が上がって点灯したときは、(出力制限表示灯が点灯したときは)をお読みください。
	電制シフト警告灯	<ul style="list-style-type: none"> ●パワースイッチが ON のとき、電制シフトに異常があると点灯します。 	<ul style="list-style-type: none"> ●すみやかに日産販売会社で点検を受けてください。 ●アドバンスドドライブアシストディスプレイにメッセージが表示されたときは、表示されたメッセージに従ってください。
	インテリジェントエマージェンシーブレーキ警告灯	<ul style="list-style-type: none"> ●パワースイッチを ON にすると点灯し、メーター内の走行可能表示灯  が点灯すると消灯します。 ●次の場合は点灯します。 <ul style="list-style-type: none"> ○インテリジェントエマージェンシーブレーキを OFF にしているとき ○VDC を OFF にしているとき ○インテリジェントエマージェンシーブレーキまたはインテリジェント FCW(前方衝突予測警報)のシステムに異常が発生しているとき ○フロントガラスの汚れなどにより、マルチセンシングフロントカメラが前方を認識できなくなったとき ○前方からの強い光により、カメラが前方を認識できなくなったとき ○炎天下に駐車したときなど、カメラが高温になったとき ○フロントガラスの結露やくもりなどにより、マルチセンシングフロントカメラが前方を認識できなくなったとき ○周辺の電波源の影響を受けているとき ○センサーの汚れなどで、インテリジェントエマージェンシーブレーキが一時的に作動できない状態になっているとき 	<ul style="list-style-type: none"> ●インテリジェントエマージェンシーブレーキを OFF にしているときは、ON にすると消灯します。 ●VDC を OFF にしているときは、ON にすると消灯します。 <p>VDC の ON・OFF のしかた</p> <ul style="list-style-type: none"> ●一度パワースイッチを OFF にしてから再始動しても警告灯が点灯し続けるときは、システムの異常が考えられます。通常走行には支障はありませんが、日産販売会社で点検を受けてください。 ●フロントガラスが汚れているときは、フロントガラスを清掃し、警告灯が消灯したことを確認してください。 ●室内の温度が高いときなどは、温度が下がると自動的に作動を復帰します。 ●フロントガラスに結露や曇りなどがある場合は結露や曇りを除去し、警告灯が消灯したことを確認してください。 <p>フロントガラスのくもりの取りかた</p> <p>各システムについては、インテリジェントエマージェンシーブレーキ(インテリジェントエマージェンシーブレーキ)およびおよびインテリジェント FCW(前方衝突予測警報)(インテリジェント FCW(前方衝突予測警報))をお読みください。</p>
	マスターウォーニング(黄色)	<ul style="list-style-type: none"> ●メーターに警告メッセージが表示されると同時に点灯します。 	<ul style="list-style-type: none"> ●同時に表示した警告メッセージを確認し、それぞれの対処方法に従ってください。 警告メッセージが表示されたときは
	マスターウォーニング(赤色)	<ul style="list-style-type: none"> ●メーターに警告メッセージが表示されると同時に点灯します。 	<ul style="list-style-type: none"> ●同時に表示した警告メッセージを確認し、それぞれの対処方法に従ってください。 警告メッセージが表示されたときは
	車両接近通報システム警告灯	<ul style="list-style-type: none"> ●車両接近通報装置に異常があると点灯します。 	<ul style="list-style-type: none"> ●すみやかに日産販売会社で点検を受けてください。

お問い合わせ先

- ・ご出発する前に必ずカーシェアリング車両に傷やへこみ等がないか確認ください。
- ・予約画面の備考欄にある「車両外装状態について」に記載の無い傷やへこみ等を発見した場合は、ご出発前に必ずカスタマーセンターご連絡ください。

備考：「車両外装状態について」
フロントバンパー右側に擦り傷がありますが、走行に支障はございません。(タッチアップ補修済み)

【事故・故障の場合】

■事故の場合

おケガをされた方がいる場合、速やかに119番通報し救護にあたってください。
次に110番へ通報し警察に事故発生のご連絡をしてください。

■故障の場合

車両の故障や不具合が生じた場合は、カスタマーセンターへご連絡ください。

お問い合わせ先

何かございましたら以下連絡先までご連絡をお願いいたします。

横須賀市EVカーシェア カスタマーセンター **0120-512-107**

逗子市EVカーシェア カスタマーセンター **0120-577-166**

メール：customer-support@minna-no-carshare.jp 受付時間：24時間365日



みんなのカーシェア